

**Schlüter®-VINPRO-U**

Ukončovací profil pro elastické krytiny  
a plynulý přechod

# 18.3

Technický list výrobku

## Použití a funkce

**Schlüter-VINPRO-U** je speciální ukončovací profil z eloxovaného hliníku pro vytvoření plynulého přechodu z elastických krytin (např. vinylové krytiny LVT) na nižší přiléhající krytiny. Sešikmená pohledová plocha VINPRO-U zamezí vzniku hrany mezi různě vysokými podlahovými krytinami, o kterou lze zakopnout. Ukončením elastických krytin profil navíc nabízí spolehlivou ochranu hran.

## Materiál

Schlüter-VINPRO-U lze dodat v následujících provedeních:

ACGB = hliník eloxovaný chromem kartáčovaný

ATGB = hliník titan eloxovaný kartáčovaný (mezi profily Schlüter v provedení ATGB může docházet k barevným odchylkám)

ABGB = hliník bronz eloxovaný kartáčovaný

## Vlastnosti materiálu a oblasti použití:

Použitelnost profilu v případě chemického nebo mechanického namáhání je nutné vyjasnit pro daný případ.

Dále jsou uvedeny pouze některé všeobecné pokyny.

Hliník eloxovaný: Hliník má zušlechťený povrch tvořený eloxovanou vrstvou, kterou mohou poškodit agresivní látky nebo abrazivní materiály. Poškození eloxované vrstvy je možno odstranit pouze přelakováním.

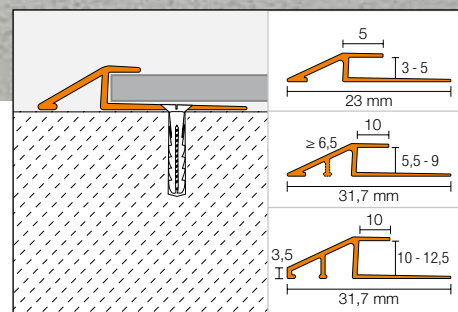



## Zpracování

### Přípevnění šrouby:

1. Schlüter-VINPRO-U se zvolí podle tloušťky krytiny.
2. V místě, kde má být krytina ukončena, se přenesou pozice otvorů na podklad a vyvrtají se otvory pro hmoždinky o průměru 5 mm.
3. Profil se připevní na podlahu zápusťnými šrouby Ø 3,5 mm.
4. Při pokládce krytiny je nutné dodržovat pokyny výrobce.

### Přípevnění montážním lepidlem:

1. Schlüter-VINPRO-U se zvolí podle tloušťky krytiny.
2. V místě, kde má být krytina ukončena, se připevní profil montážním lepidlem Schlüter-KERDI-FIX nebo rovnocenným materiálem. Tento způsob zpracování je vhodný především tam, kde nelze profil šroubovat do podlahy.
3. Při pokládce krytiny je nutné dodržovat pokyny výrobce.

**Upozornění:** Podklad musí být nosný a čistý.

## Upozornění

Schlüter-VINPRO-U nevyžaduje zvláštní údržbu nebo péči. U citlivých povrchů se nesmí používat brusné čisticí prostředky. Poškození eloxované vrstvy je možno odstranit pouze přelakováním. Pro veškeré čisticí prostředky platí, že nesmí obsahovat kyselinu solnou ani kyselinu fluorovodíkovou.

### Text pro výběrová řízení:

Dodat \_\_\_\_\_bm speciálního ukončovacího profilu Schlüter-VINPRO-U z eloxovaného hliníku pro vytvoření plynulého přechodu z elastických podlahových krytin (např. vinylové krytiny LVT) na nižší přiléhající krytiny a odborně osadit. Je nutné dbát montážních pokynů výrobce.

Materiál:

■ ACGB = hliník eloxovaný chromem kartáčovaný

■ ATGB = hliník titan eloxovaný kartáčovaný

■ ABGB = hliník bronz eloxovaný kartáčovaný

Výška komory profilu H = \_\_\_\_\_ mm

Č.výr.: \_\_\_\_\_

Materiál: \_\_\_\_\_ Kč/m

Mzda: \_\_\_\_\_ Kč/m

Celková cena: \_\_\_\_\_ Kč/m

## Přehled výrobků:

### Schlüter®-VINPRO-U

ACGB = hliník eloxovaný chromem kartáčovaný / ATGB = hliník titan eloxovaný kartáčovaný / ABGB = hliník bronz eloxovaný kartáčovaný

Dodávaná délka: 2,50 m

H = mm	3	4	5	5,5	6	6,5	7	7,5	8	8,5	9	10	11	12,5
ACGB	•	•	•	•	•	•	•	•	•	•	•	•	•	•
ATGB	•	•	•	•	•	•	•	•	•	•	•	•	•	•
ABGB	•	•	•	•	•	•	•	•	•	•	•	•	•	•